

FAST MATIC 300

EN TOPP UTFORMET OPPSKJÆRSMASKIN LAGET AV ANODISERT ALUMINIUM MED HØYGLANSPOLERT SATIN OVERFLATE

A SUPERBLY DESIGNED SLICING MACHINE ENTIRELY MADE FROM HIGHLY POLISHED SATIN FINISHED ANODIZED ALUMINIUM

- Denne slicemaskin modellen har ekstern slipe enhet som kan frakobles.
External and detachable sharpening unit
- Oppskjæringsmaskinen har krummet (konkav) knivblad i hardkrom.
Hollow ground hard chrome blade
- Maskinen har kraftig dobbelt poly-v belteoverføring fra motoren, noe som gir myk og stille gange. Beltet kan enkelt justeres og tilpasses bruken.
Powerful twin poly-v belt driver trasmission gives a smooth cutting action and silent running. Easy bolt adjustment
- Kontrollenheten for å bestemme skivetykkelsen på denne påleggs-maskinen kan lett justeres fra 0 - 25 mm tykke skiver.
The easy-set thickness control gives cut from 0 to 25 mm
- Skjære-enheten er lett å demontere for vask og renhold.
Entirely detachable for easy cleaning
- Nesten ikke-eksisterende service og vedlikeholdsutgifter.
Practically inexistent servicing
- Framføringsvogna på denne modellen går på kulelager.
Carriage slicing on ball bearings
- Påleggsmaskinen kan opereres både manuelt og helautomatisk.
Can be operated manually or fully automatically
- Du kan forhåndsvelge mellom fire forskjellige hastigheter på vogna og tre forskjellige typer kutt.
Preselection of four different carriage speed and three different carriage strokes
- Oppskjærsmaskinen er utstyrt med elektrisk telle enhet
Electric counting device
- Vogna har horisontal dreieakse.
Horizontally pivoted carriage
- Maskinen er utformet i samsvar med internasjonale sikkerhetsregler.
In conformity with the international security regulations.



TEKNISKE DATA: TECHNICAL DATA:

Knivstørrelse: i diameter

Blade Diameter:
300 mm.

Manuell kutte-kapasitet:

Cutting capacity (manual):
□ 130 x 130 ○ 185 □ 130 x 260

Motorstyrke:

Motor power :
Hp 0,50 - Kw 0.375 (220 V / 50 Hz)

Knivhastighet:

Blade speed :
250 omdreininger pr. minutt

Vekt:

Weight :
Kg 55

Kutt pr. minutt:

Cuts per minute:

Corsa / Stroke	125	200	280
Hastighet 1	42	28	22
Hastighet 2	56	38	32
Hastighet 3	65	48	44
Hastighet 4	77	60	56

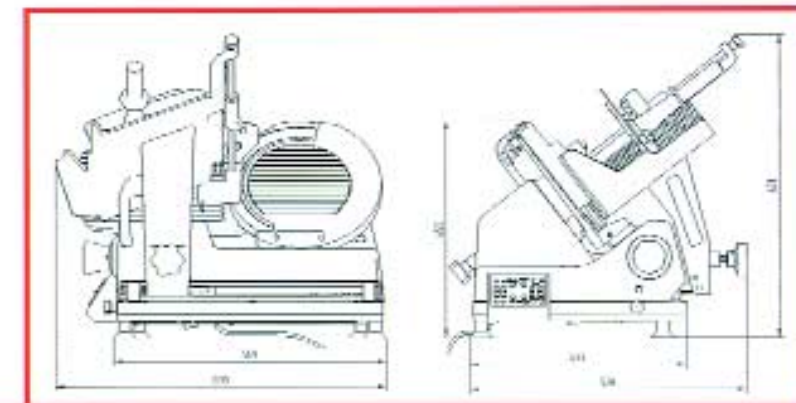

CE modellene ovenfor er bygget i samsvar med europeiske sikkerhetsdirektiver for maskiner 89/392 CEE, 91/368 CEE, 92/31 CEE, 89/336 CEE, 93/68 CEE, 93/44 CEE. Maskinene har slikt samsvarssertifikat.