

MAX MATIC 300 350

EN TOPP UTFORMET OPPSKJÆRSMASKIN LAGET AV ANODISERT ALUMINIUM MED HØYGLANSPOLERT SATIN OVERFLATE

A SUPERBLY DESIGNED SLICING MACHINE ENTIRELY MADE FROM HIGHLY POLISHED SATIN FINISHED ANODIZED ALUMINIUM

- Innebygget selvskjærpande slipe enhet.
Integral self-aligning sharpening unit.
- Slicemaskinen har knivblad i hard krom med konkav utforming.
Hollow ground hard chrome blade.
- Gir overføring med konstant smøring.
Transmission by gear drive permanently lubricated.
- Oppskjæringsmaskinen har lett justerbar kontroll av skivetykkelse fra 0 - 21 mm.
The easy-set thickness control gives cut from 0 to 21 mm.
- Vogna (brettet) på slicemaskinen går på solide kulelager.
Carriage sliding on ball-bearings.
- Den automatiske oppskjærskniven på slice maskinen er fullstendig synkronisert med vogna.
Automatic working: knife and carriage are synchronised to obtain the best efficiency.
- Påleggsmaskinen kan også brukes manuelt ved å koble fra automatclutchen eller koblingsenheten.
Manual working: obtainable by taking away the automatic clutch.
- Skjæremaskinen har enkelt renhold og er lett å demontere.
Entirely detachable for easy cleaning.
- Trenger nesten ikke service.
Practically inexistent servicing.
- Skjære maskinen er laget i samsvar med internasjonale sikkerhetsregler.
In conformity with the international security regulations.
- På bestilling kan det leveres automatisk telle enhet for oppskåret materiale.
On request: Automatic slice counter device
- Hastighetsvariasjon på 30 - 50 oppskårne stykker pr.minutt.
Speed - variator 30 - 50 slices/minute

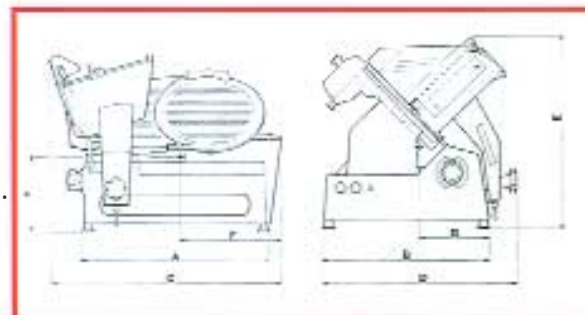

TEKNISKE DATA: TECHNICAL DATA:

Knivblad størrelse:

Blade Diameter:

max matic 300: mm 300

max matic 350: mm 350

Kuttekapasitet:

Cutting capacity:

max matic 300:

□ 180x180 ○ 200 □ 230x165

max matic 350:

□ 200x200 ○ 220 □ 250x185

Størrelse (se skisse):

Overall dimensions:

max matic 300: A 550; B 420; C 760; D 520; E 590; F 260; G 160; H 170;

max matic 350: A 615; B 440; C 810; D 540; E 590; F 290; G 180; H 180;

Motorkraft:

Motor power:

hp / 0,5 - kW 0,375

Weight:

max matic 300: 49 kg

max matic 350: 57 kg



CE modellene ovenfor er bygget i samsvar med europeiske sikkerhetsdirektiver for maskiner 89/392 CEE, 91/368 CEE, 92/31 CEE, 89/336 CEE, 93/68 CEE, 93/44 CEE. Maskinene har slikt samsvarssertifikat.